

GEBRUIKSAANWIJZING PRESSURE FILTER

GEBRAUCHSANWEISUNG PRESSURE FILTER

MODE D'EMPLOI DU PRESSURE FILTER

USER INSTRUCTIONS PRESSURE FILTER



velda

brings life to your pond

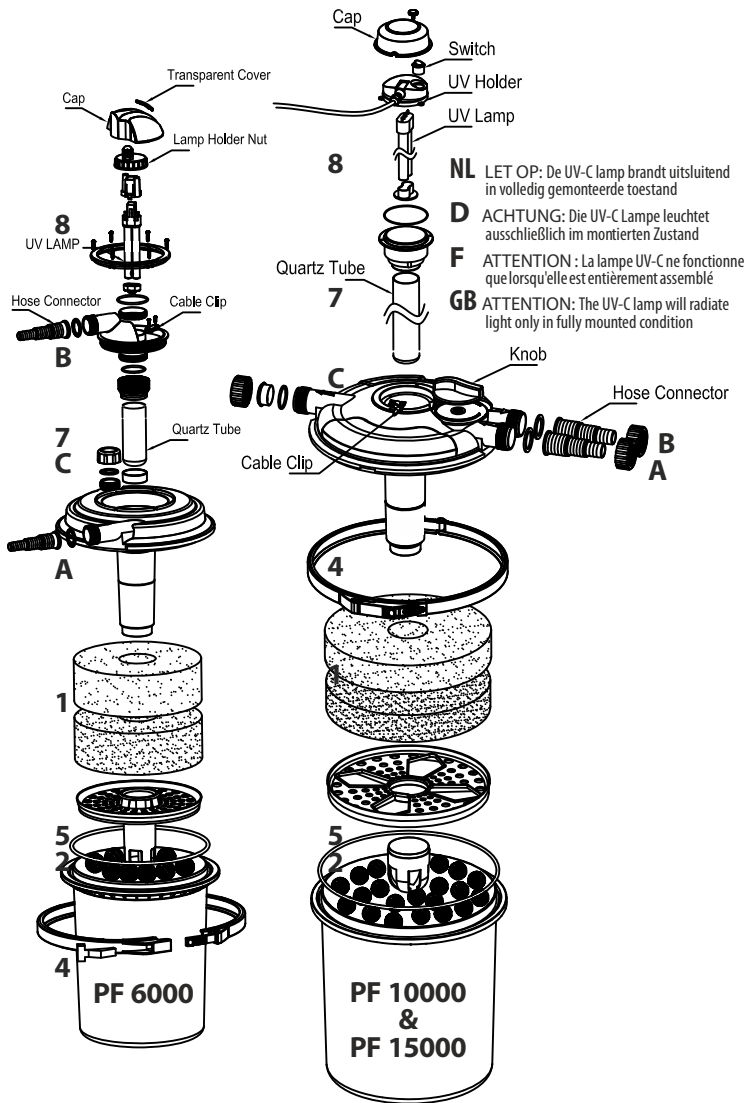

	SERVICE PARTS	for Pressure Filters	ART. NO.
1	Set filter foam	for PF 6000	269722
	Set filter foam	for PF 10000/15000	269729
2	Bio filter balls	for Pressure Filters	146103
3	Hose swivel set	for PF 6000	269724
	Hose swivel set	for PF 10000/15000	269727
4	Fastening clamp for cover	for PF 6000	269723
	Fastening clamp for cover	for PF 10000/15000	269728
5	Rubber ring for cover	for PF 6000	269730
	Rubber ring for cover	for PF 10000/15000	269731
6	UV-C Trafo 9 Watt	for PF 6000	269721
	UV-C Trafo 18 Watt	for PF 10000	269726
	UV-C Trafo 24 Watt	for PF 15000	269733
7	Quartz glass UV-C 9 Watt	for PF 6000	269720
	Quartz glass UV-C 18 Watt	for PF 10000	269725
	Quartz glass UV-C 24 Watt	for PF 15000	269732
8	UV-C PL Lamp 9 Watt	for PF 6000	126615
	UV-C PL Lamp 18 Watt	for PF 10000	126625
	UV-C PL Lamp 24 Watt	for PF 15000	146628

NL GEBRUIKSAANWIJZING PRESSURE FILTER

Het drukfilter heeft meerdere voordelen ten opzichte van andere filtersystemen. De 'werkende inhoud' en daarmee het zuiverende vermogen is groter dan bij gangbare filtertypen. Zowel de mechanische als de biologische functies zijn in dit filter gecombineerd. Door de gebruikte filtermaterialen zijn beide functies zeer effectief. Het filter is voorzien van een ingebouwde UV-C Unit. Verder is het filter ook onder grote druk nog waterdicht en kan het probleemloos water tot 3 meter hoogte opvoeren (afhankelijk van de gebruikte pompcapaciteit). Het filter is zeer eenvoudig aan te sluiten. Kortom, met deze aanschaf maakt u uw vijver helderder en gezonder.

Het Pressure Filter reinigt het vijverwater in 3 fasen:

- De eerste fase is mechanisch. De zichtbare vuildeeltjes worden tegengehouden door filterschuimmateriaal.
- De tweede fase is biologisch. Organische afvalstoffen worden afgebroken door de vele micro-organismen die zich hechten aan de biofilterballen.
- De derde fase bestaat uit een UV-C behandeling van het water. Het UV-C licht doodt zweefalgen en ziektekiemen. Het resultaat is helder en gezond vijverwater. Aanvankelijk is de filtratie uitsluitend mechanisch, maar na verloop van tijd worden de materialen biologisch actief door de aangroei van micro-organismen. Versnel dit proces door een dosis bacteriën, zoals Bio Bac, aan de filtermaterialen toe te voegen.

Er zijn 3 Pressure Filters verkrijgbaar:

Pressure Filter 6000 + UV-C 9Watt *geschikt tot 6000 liter, aanbevolen pomp 3000 l/h*

Pressure Filter 10000 + UV-C 18Watt *geschikt tot 10.000 liter, aanbevolen pomp 6000 l/h*

Pressure Filter 15000 + UV-C 24Watt *geschikt tot 15.000 liter, aanbevolen pomp 8000 l/h*

INSTALLATIE

De Pressure Filters worden compleet geleverd met alle benodigde filtermaterialen. De biofilterballen komen onderin het filter en daarboven het rooster en de ringen filterschuim. Spoel voor gebruik de filtermaterialen zorgvuldig om. Plaats het deksel met de koker voor de UV-C unit in de uitsparing en sluit het filter met de klembeugel. Bij een juiste montage is het filter waterdicht tot een werkdruk van ruim 0,5 bar.

Het aansluiten van een pomp (niet bijgeleverd)

Op het filterdeksel bevinden zich 3 aansluitingen voor slangtules. Op de slangtule met de ingaande pijl wordt de pomp aangesloten (A). De retourslang naar de vijver wordt bevestigd op de tule met de uitgaande pijl (B). De uitgang met de afsluitdop (C) is de vuilwateruitstroom voor het spoelen van filtermateriaal (zie onderhoud). Met behulp van de draaiknop op het deksel kan de uitstroom worden verplaatst van 'run' naar 'clean' (bij PF 10000/15000). Gebruik een slangdiameter die overeenkomt met de diameter van de pomputlaat. Zaag de niet gebruikte diameters van de slangtule af. Gebruik eventueel slangklemmen voor een waterdichte verbinding. Als het filter op de juiste plek naast de vijver staat en de pomp geïnstalleerd is, kan de ingebouwde UV-C unit worden ingeschakeld. Controleer de werking van de UV-C lamp door de transparante kap op het deksel. De rode schakelaar op het deksel licht op wanneer de UV-C lamp brandt (bij PF 10000/15000).

De UV-C Unit

De Pressure Filters hebben een separaat compartiment, waardoor de UV-C straling niet in aanraking komt met de filtermaterialen. Hierdoor worden de micro-organismen in het filtermateriaal niet geschaad. De voordelen van UV-C zijn alom bekend, het maakt groen water helder en het is een uitstekend hulpmiddel bij het bestrijden van bacteriële infecties. De effectieve gebruiksduur van de UV-C lamp is ca. 7000 uur. Het is raadzaam om aan het begin van het vijverseizoen de UV-C lamp te vernieuwen en het kwartsglas te reinigen. Ga als volgt te werk:

- Verbreek de netspanning van de UV-C unit en de aangesloten pomp.
- PF 6000: open de zwarte kap door de schroeven van de ring los te draaien.
PF 10000/15000: open de transparante kap door de zwarte schroef los te draaien.
- Verwijder de kabelklem (en de schroeven van de UV-C unit bij PF 10000/15000).
- Open de unit en wees voorzichtig met het kwartsglas en de lamp.
- Reinig eventuele (kalk-)aanslag met azijn en een zachte doek.
- Vervang de lamp en plaats de afstandhouder op het uiteinde van de nieuwe lamp.
- Assembleer op dezelfde wijze alle onderdelen. Zie er op toe dat de rubberring op de juiste manier wordt bevestigd.

ONDERHOUD

- Door bij de PF 6000 de pompaansluiting te bevestigen aan de uitstroomtule (B) zal het meeste vuil in omgekeerde richting uit het filtermateriaal worden gespoeld.
- Bij de PF 10000 en PF 15000 geeft de vuilindicator op het deksel aan wanneer het filtermateriaal verstopt raakt en de filtercapaciteit afneemt. Met de draaiknop in de stand 'clean' kan het filtermateriaal worden gespoeld.

De pomp zal nu het water in tegengestelde richting door het filtermateriaal sturen en daarmee het vuil afvoeren. Verwijder de afsluitdop van de vuilwateruitstroom (C). Als ondanks regelmatig spoelen de waterstroom naar de vijver vermindert, moet het filtermateriaal onder stromend water worden gespoeld. Filtermateriaal dat sterk vervuild of vergaan is, moet worden vervangen (na 2 - 3 jaar). Indien door omstandigheden de watertoevoer naar het filter 4 uur of langer achterwege is gebleven, dient het filtermateriaal eerst te worden gespoeld alvorens de filtratie te hervatten. Hiermee wordt voorkomen dat door zuurstofgebrek gedode micro-organismen in de vijver spoelen. In de winter bij temperaturen onder 0°C dient u het filter uit te schakelen. Reinig alle onderdelen en bewaar het geheel op een droge vorstvrije plaats. Bij werkzaamheden in of om de vijver moet van alle met het water in aanraking komende apparaten de netspanning worden uitgeschakeld.

ALGEMEEN

Een filterinstallatie is voor veel vijvers een uitkomst, omdat er in verhouding tot de hoeveelheid vijverwater vaak te veel vissen worden gehouden. In een tuinvijver heeft een vis nu eenmaal veel minder water tot zijn beschikking dan in de vrije natuur, terwijl het natuurlijke evenwicht ook snel wordt aangetast door de vele afvalstoffen die de vissen produceren. Filtratie houdt het water helder en zuurstofrijk.

GARANTIE

De fabrikant garandeert, voor een periode van 24 maanden na aankoop, het correct functioneren van dit product. Deze garantie vervalt bij reparaties, veranderingen

of uitbreidingen aan het product die verricht zijn door anderen dan de fabrikant. Bij aanspraak op garantie dient de gedateerde aankoopbon te worden overhandigd.

D GEBRAUCHSANWEISUNG PRESSUREFILTER

Der Druckfilter ist ein vorzügliches Filtersystem für Ihren Teich. Es hat gegenüber anderen Filtersystemen mehrere Vorteile. Die Kapazität des 'wirkenden Inhalts' und damit auch das reinigende Vermögen ist größer als bei gängigen Filtertypen. Sowohl die mechanische als auch die biologische Funktion sind in diesem Filter kombiniert. Durch die verwendeten Filtermaterialien sind beide Funktionen sehr effektiv. Der Filter hat eine eingebaute UV-C Unit. Weiterhin ist der Filter auch unter großem Druck noch wasserdicht und kann das Wasser problemlos bis zu 3 Meter hochführen (abhängig von der eingesetzten Pumpenkapazität). Der Filter ist sehr einfach anzuschließen. Kurz, mit dieser Anschaffung machen Sie Ihren Teich klarer und gesunder.

Der Pressure Filter reinigt das Teichwasser in 3 Phasen:

- Die erste Phase ist mechanisch. Die sichtbaren Schmutzteilchen werden durch Filterschaum entfernt.
- Die zweite Phase ist biologisch. Organische Bestandteile werden durch die Mikroorganismen, die sich auf den Biofilterkugeln ansiedeln, entfernt.
- Die dritte Phase besteht aus einer UV-C Behandlung des Wassers. Das UV-C Licht tötet Schwebalgen und Krankheitskeime. Das Resultat ist klares und gesundes Teichwasser.

Anfänglich wird die Filterung ausschließlich mechanisch sein, aber nach einiger Zeit werden die Materialien durch die Ansiedlung von Mikroorganismen biologisch aktiv. Diesen Prozess können Sie beschleunigen, indem Sie dem Filtermaterial eine Dosis Bakterien wie VT Bio Bac zugeben.

Es gibt 3 Größen Pressure Filter:

Pressure Filter 6000 + UV-C 9 W *geeignet bis 6000 Liter, empfohlene Pumpe 3000 l/h*

Pressure Filter 10000 + UV-C 18 W *geeignet bis 10.000 Liter, empfohlene Pumpe 6000 l/h*

Pressure Filter 15000 + UV-C 24 W *geeignet bis 15.000 Liter, empfohlene Pumpe 8000 l/h*

INSTALLATION

Die Pressure Filter werden komplett mit allen notwendigen Filtermaterialien geliefert. Die Biofilterkugeln kommen unten in den Filter und darüber das Rost und die Filterschaumplatte. Spülen Sie vor Gebrauch die Filtermaterialien sorgfältig aus. Legen Sie den Deckel mit dem Schutzrohr für die UV-C Unit auf und schließen den Filter mit dem Klemmbügel. Bei richtiger Montage ist der Filter bis zu einem Arbeitsdruck von gut 0,5 bar wasserdicht.

Das Anschliessen einer Pumpe (nicht im Lieferumfang)

Auf dem Filterdeckel befinden sich 3 Anschlüsse für Schlauchtüllen. An die Tülle mit dem Eingangspfeil wird die Pumpe angeschlossen (A). Der Ablaufschlauch zum Teich wird auf der Tülle mit den Ausgangspfeil (B) befestigt. Der Ausgang mit der Verschlusskappe (C) ist der Schmutzwasserauslass für das Spülen des Filtermaterials (siehe Pflege). Mit dem Drehknopf auf dem Deckel kann der Ausfluss geändert

werden von 'run' nach 'clean' (bei PF-10000/15000). Verwenden Sie einen Schlauchdurchmesser, der gleich dem Durchmesser des Pumpenauslasses ist. Sägen Sie die nicht gebrauchten Durchmesser der Schlauchtülle ab. Verwenden Sie Schlauchklemmen für eine wasserdichte Verbindung. Nachdem der Filter an der richtigen Stelle neben dem Teich steht und die Pumpe installiert ist, kann die eingebaute UV-C Unit eingeschaltet werden. Kontrollieren Sie die Funktion der UV-C Lampe durch die transparente Kappe auf dem Deckel. Der rote Schalter auf dem Deckel leuchtet auf wenn die UV-C Lampe brennt (bei PF 10000/15000).

Die UV-C Unit

Die Pressure Filter haben eine separate Kammer, wodurch die UV-C Strahlung nicht mit den Filtermaterialien in Berührung kommt. Hierdurch werden die Mikroorganismen in dem Filtermaterial nicht geschädigt. Die Vorteile von UV-C sind hinlänglich bekannt, es macht grünes Wasser klar und es ist ein ausgezeichnetes Hilfsmittel bei der Bekämpfung von bakteriellen Infektionen. Die UV-C PL Lampen haben ca. 7000 aktive Brennstunden. Es ist ratsam, zu Beginn der Teichsaison die UV-C Lampe zu erneuern und das Quarzglas zu reinigen. Gehen Sie wie folgt vor:

- Unterbrechen Sie die Netzspannung von der UV-C Unit und der Pumpe.
- PF 6000: öffnen Sie die schwarze Kappe indem Sie die Schrauben vom Ring losdrehen.
PF 10000/15000: öffnen Sie die transparente Kappe indem Sie die Schraube losdrehen.
- Entfernen Sie die Kabelklemme (und die Schrauben der UV-C Unit bei PF 10000/15000).
- Öffnen Sie die Unit und geben dabei besonders Acht auf der Quarzglas und die Lampe.
- Reinigen Sie eventuelle (Kalk-) Ablagerungen mit einem weichen Tuch und Essig.
- Tauschen Sie die Lampe und platzieren den Abstandshalter auf das äußere Ende der neuen Lampe.
- Montieren Sie in umgekehrter Reihenfolge wieder alle Teile. Achten Sie darauf, dass der Gummiring sorgfältig und richtig eingelegt wird.

PFLERGE

- Wenn Sie bei dem PF 6000 den Pumpenanschluss an der Ablauftülle (B) anschließen, wird der meiste Schmutz in umgekehrter Richtung aus dem Filtermaterial gespült.
- Bei dem PF 10000 und 15000 gibt der Schmutzindikator auf dem Deckel an, wann das Filtermaterial verschmutzt ist und die Filterkapazität abnimmt. Wenn der Drehknopf auf 'clean' gestellt wird kann das Filtermaterial gespült werden. Die Pumpe wird das Wasser in umgekehrter Richtung durch das Filtermaterial pumpen und damit den Schmutz abtransportieren. Entfernen Sie die Verschlusskappe der Schmutzwasserauslass (C). Wenn trotz regelmäßigem Spülen der Wasserfluss zum Teich nachlässt, müssen die Filtermaterialien unter fließendem Wasser sauber gespült werden. Filtermaterial, das stark verschmutzt oder abgenutzt ist, muss ersetzt werden (nach 2 - 3 Jahren). Wenn durch irgendwelche Umstände die Wasserzufuhr zum Filter 4 Stunden oder länger unterbrochen war, muss das Filtermaterial zuerst gespült werden bevor die Filtration wieder aufgenommen wird. Hiermit wird verhindert, dass durch Sauerstoffmangel getötete Mikroorganismen in den Teich gespült werden. Im Winter bei Temperaturen unterhalb von 0°C sollte der Filter ausgeschaltet werden. Reinigen Sie alle Einzelteile und lagern Sie alles an einem trockenen, forstfreien Platz. Bei Arbeiten im oder am Teich muss von allen im Wasser befindlichen Geräten die Stromzufuhr ausgeschaltet werden.

ALLGEMEIN

Eine Filterinstallation ist für viele Teiche eine Lösung, weil im Verhältnis zum Wasserinhalt oft zu viele Fische gehalten werden. In einem Gartenteich hat ein Fisch nun einmal viel weniger Wasser zur Verfügung als in der freien Natur, während das natürliche Gleichgewicht durch die vielen Abfallstoffe, die die Fische produzieren, schnell aus dem Lot gerät. Filtration hält das Wasser klar und Sauerstoffreich.

GARANTIE

Velda übernimmt für 24 Monate ab Kaufdatum die Garantie für ein korrektes Funktionieren dieses Gerätes. Die Garantie erlischt im Falle von Reparaturen, Veränderungen oder Erweiterungen am Produkt die von anderen als dem Hersteller ausgeführt wurden. Bei Inanspruchnahme von Garantieleistungen ist der datierte Kaufbeleg im Original vorzulegen.

F MODE D'EMPLOI DU PRESSURE FILTER

Les filtres à pression constituent les filtres idéaux pour tous les bassins. Ils présentent de nombreux avantages par rapport aux autres dispositifs de filtration. Grâce à leur rendement réel de filtration, ils possèdent une capacité d'épuration plus grande que celle des filtres courants. Grâce à leurs masses filtrantes, leurs 2 modes de filtration (mécanique et biologique) s'avèrent d'une grande efficacité. Par ailleurs, les filtres sont dotés d'un module UV-C. Les filtres restent entièrement étanches même lorsque la pression est importante. En fonction du débit de la pompe utilisée, ils peuvent alimenter une colonne d'eau de 3 mètres de haut au maximum. Leur branchement est aisé à réaliser. Grâce à ces filtres, l'eau de tout bassin devient plus claire et saine !

Les Pressure Filters nettoient en trois phases distinctes:

- Filtration mécanique : les particules visibles d'impuretés sont arrêtées par la mousse filtrante.
- Filtration biologique : les bio-balles offrent une surface de colonisation maximale aux micro-organismes, qui éliminent les matières organiques dans l'eau.
- Filtration par rayonnements UV-C, qui détruisent les algues en suspension et les germes pathogènes. Résultat : une eau de bassin claire et saine.

Au début, la filtration s'effectuera uniquement par voie mécanique. Puis, progressivement, la colonisation bactérienne s'étendant, la filtration biologique se mettra en route. On peut accélérer le processus de filtration biologique en ensemençant les masses filtrantes d'une culture de bactéries comme le produit VT Bio Bac.

Le Pressure Filter est décliné en trois modèles :

Pressure Filter 6000 + UV-C 9 Watts pour 6000 litres, pompe recommandée 3000 l/h

Pressure Filter 10000 + UV-C 18 Watts pour 10.000 litres, pompe recommandée 6000 l/h

Pressure Filter 15000 + UV-C 24 Watts pour 15.000 litres, pompe recommandée 8000 l/h

INSTALLATION / MONTAGE

Les Pressure Filters sont livrés complet avec toutes les masses filtrantes nécessaires. Les bio-balles sont situées dans la partie inférieure du filtre et au dessus se trouvent

la grille et les mousses filtrantes. Rincer convenablement les masses filtrantes avant leur première utilisation. Remettre le couvercle doté d'un cône en son centre et verrouiller le filtre à l'aide de son collier de fermeture. Si le montage est convenablement effectué, l'étanchéité du filtre est assurée jusqu'à une pression de 0,5 bar.

Raccordement d'une pompe (non fournie)

Trois raccords sont situés sur le couvercle du filtre. Le raccord avec la flèche d'entrée sert à brancher le tuyau menant à la pompe (A). Le tuyau de retour vers le bassin doit être attaché au raccord avec la flèche de sortie. La sortie avec le bouchon fileté (C) est un débarrasage des impuretés pour nettoyer et rincer les masses filtrantes (voir entretien). Un bouton vanne monté sur le couvercle permet de diriger le passage de l'eau dans le filtre « run » ou « clean » (PF 10000/15000). Utiliser un tuyau d'un diamètre correspondant à celui du diamètre du raccord de sortie de la pompe. Sectionner les parties du raccord non utilisées. Utiliser les colliers de serrage pour une connexion étanche à l'eau. Une fois le filtre mis au bon endroit hors le bassin et raccordé à la pompe, le module UV-C peut alors être mis en marche. Vérifier le bon fonctionnement de l'ampoule UV-C à partir du bouchon transparent sur le couvercle. L'interrupteur rouge sur le couvercle s'allume lorsque la lampe UV-C est activé (PF 10000/15000).

Module UV-C

Les Pressure Filters abritent la lampe UV-C dans un compartiment séparé afin d'éviter tout contact des rayonnements UV-C avec les masses filtrantes et ainsi de préserver les micro-organismes assurant la filtration biologique dans les masses filtrantes. Les avantages d'un module UV-C sont à présent connus : non seulement il clarifie toute eau verdâtre en la rendant limpide, mais constitue également un bon instrument de lutte contre les germes infectieux. La lampe UV-C a une durée de vie effective de 7 000 heures environ. Il est recommandé de monter en début de saison une nouvelle lampe UV-C PL et nettoyer le tube de quartz.

- Mettre hors tension le module UV-C et la pompe raccordée.
- PF 6000: ouvrir le capuchon noir en dévissant le collier.
PF 10000/15000: enlever la vis noire et ouvrir le capuchon transparent.
- Enlever le serre-câble (les vis du module UV-C du PF 10000 / 15000 doivent également être enlevées).
- Ouvrir le module UV-C, soyez prudent avec le tube de quartz et la lampe.
- Éliminer les dépôts ou traces de calcaire en utilisant du vinaigre et un chiffon.
- Remplacer la lampe UV-C et placer le collier de maintien autour de la lampe avant de loger cette dernière dans le tube de quartz.
- Remonter les pièces en exécutant la procédure dans le sens inverse du démontage. Assurez-vous que l'anneau en caoutchouc est convenablement en place.

ENTRETIEN

- PF 6000 : brancher la pompe sur le raccord de sortie (B) pour faire évacuer le gros des impuretés en sens inverse du flux de circulation normal de l'eau dans le filtre.
- PF 10000 et PF 15000: l'indicateur de saturation monté sur le couvercle indique le degré de saturation des masses filtrantes et la capacité du filtre. Avec le bouton rotatif sur la position « clean », l'eau traverse les masses filtrantes pour les rincer.

La pompe fait en effet passer l'eau à contre-courant à travers les masses filtrantes qui sont ainsi débarrassées de leurs impuretés. Enlever le bouchon de la sortie des eaux chargées (C). Si, en dépit de rinçages réguliers des masses filtrantes, le débit d'eau à la sortie du filtre diminue, il convient de nettoyer à la main les masses filtrantes sous une eau courante. Les masses filtrantes fortement usées doivent être remplacées (après 2 - 3 ans). Au cas où l'écoulement de l'eau dans le filtre serait arrêté pendant quatre heures (ou plus), il faut rincer les masses filtrantes avant toute remise en route du filtre pour éviter que les micro-organismes morts par manque d'oxygène ne soient pas déversés dans le bassin. En hiver, lorsque la température est inférieure à 0°C, arrêter complètement la filtration. Nettoyer toutes les pièces du filtre et les conserver en un endroit sec à l'abri du gel. En cas de travaux dans le bassin ou d'interventions à faire à proximité du bassin, mettre hors tension tous les appareils submergés ou situés à proximité du bassin.

GÉNÉRALITÉS

Un dispositif de filtration est sans doute la meilleure solution, car le problème majeur des bassins provient du fait que les poissons ont souvent beaucoup moins d'eau à leur disposition par rapport à leur milieu naturel. En plus l'eau du bassin est rapidement polluée par les déjections de ces mêmes poissons. Par ailleurs, il convient de ne pas oublier qu'un système de filtration non seulement clarifie l'eau, mais, en faisant circuler l'eau, l'enrichit aussi en oxygène.

GARANTIE

Velda garantit le fonctionnement parfait de cet appareil pendant une période de 24 mois à compter de la date d'achat. La garantie est annulée en cas des réparations, modifications ou extensions de produit effectuées par d'autres personnes que le fabricant. Toute mise en jeu de la garantie doit s'accompagner de la présentation du bon d'achat daté.

GB INSTRUCTIONS FOR PRESSURE FILTER

The Pressure Filter is an ideal filter system for your pond. It has several advantages over other systems. The capacity of the "active components", and hence the filter's purifying capability, is greater than in common filter types. Both the mechanical and the biological functions are combined in this filter. The filter materials used render both functions highly effective. The filter has a built-in UV-C Unit. The filter also remains watertight under pressure and has no difficulty pumping up water to a height of 3 metres (depending on the pump output). Connecting up the filter is very easy. In short, with this purchase you will make your pond clearer and healthier.

The Pressure Filter cleans the pond water in three stages:

- The first stage is mechanical. The visible dirt particles are removed by filter foam.
- The second stage is biological. Organic components are decomposed by the many micro-organisms that grow in the bio-filter balls.
- The third stage consists of UV-C treatment of the water. The UV-C light kills germs and floating algae. The result is clear, healthy pond water.

Initially filtration will be mechanical only, but in time the materials will become biologically active through the growth of micro-organisms. You can kick-start this process by adding a dose of bacteria like VT Bio Bac to the filter materials.

There are three types of Pressure Filter:

Pressure Filter 6000 + UV-C 9 W suitable up to 6000 l, recommended pump 3000 l/h

Pressure Filter 10000 + UV-C 18 W suitable up to 10.000 l, recommended pump 6000 l/h

Pressure Filter 15000 + UV-C 24 W suitable up to 15.000 l, recommended pump 8000 l/h

INSTALLATION

The Pressure Filters are supplied complete with all the necessary filter materials, which should be rinsed before use. Place the bio-filter balls at the bottom of the filter and on top of them place the grate with filter foam rings. Position the lid with the UV-C cylinder and close the filter using the clamp. Assembled correctly, the filter is watertight up to a working pressure of at least 0.5 bar.

Connecting a pump (not included)

There are 3 connections for hose swivels on top of the filter lid. Connect the pump to the hose swivel marked with the input arrow (A). The discharge hose to the pond is connected to the other socket marked with the output arrow (B). The outlet with the cap (C) is the dirty water outflow meant for rinsing the filter material (see maintenance). Using the knob on the cover the outflow can be moved from 'run' to 'clean' (at PF 10000/15000). Use a hose with a diameter that corresponds with the diameter of the pump outlet. Saw off the unused diameters on the hose swivel. Use hose clamps for a watertight connection. After the filter has been positioned next to the pond and the pump has been installed, the built-in UV-C unit can be switched on. Check activation of the UV-C lamp through the transparent cover on the lid. The red switch on top of the lid lights up when the UV-C lamp is active (at PF 10000/15000).

The UV-C Unit

The Pressure Filters have a separate chamber, which prevents the UV-C radiation from coming into contact with the filter materials. So the micro-organisms in the filter material are not harmed. The advantages of UV-C are widely known; it clarifies green water and is an excellent aid in combating bacterial infections. The effective life of the UV-C lamp is ca. 7000 hours. It is recommended to replace the UV-C lamp and clean the quartz glass at the start of the pond season. Proceed as follows:

- De-activate the power supply to the UV-C unit and the connected pump.
- PF 6000: open the black cap by loosening the screws of the ring.
- PF 10000/15000: open the transparent cap by loosening the black screw.
- Remove the cable support (and the screws of the UV-C unit at PF 10000/15000).
- Open the unit and handle the quartz glass and lamp with care.
- Remove (lime) deposit, if any, with vinegar and a soft cloth.
- Replace the lamp and place the lamp protector round the top of the new lamp.
- Assemble all parts in reverse order. Take care that the rubber ring will be mounted in the right way.

MAINTENANCE

- PF 6000: by attaching the pump to the outflow swivel most of the dirt will be back-flushed out of the filter material.
- PF 10000/15000: the dirt indicator on top of the lid shows when the filter material is clogging up and reducing the filter capacity. With the knob in 'clean' position the filter material can be rinsed.

The pump will guide the water in opposite direction through the filter material now and consequently discharge the dirt. Remove the cap from the dirty water outflow (C). If, despite regular rinsing, the water flow to the pond decreases, the filter materials should be cleaned by hand under running water. Filter material which is very dirty or decayed, should be replaced (after 2-3 years). If due to circumstances the water supply to the filter is cut off for four hours or more, the filter material should first be rinsed before recommencing filtration. This prevents micro-organisms killed by a lack of oxygen being flushed into the pond. During winter, at temperatures below 0°C, the filter should be switched off. Clean all parts and keep them in a dry frostfree place. When carrying out activities in or near the pond, all devices that are immersed or in contact with the water should be de-energized.

GENERAL

A filter installation is the solution for many ponds because often too many fish are kept in proportion to the amount of water in the pond. It's a simple fact that in a garden pond a fish has far less water to swim around in than it has in the natural environment, and the natural equilibrium is also rapidly eroded by the many wastes produced by the fish. Filtering keeps the water clear and also oxygen rich.

GUARANTEE

The manufacturer guarantees the correct functioning of this apparatus for a period of 24 months after purchase. The warranty expires in case of repairs, changes or additions to this product that are performed by others than the manufacturer. If a claim to guarantee can be laid, a dated receipt should be presented. **GAW146051104**

